

primus

LAVEUSES-ESSOREUSES SUSPENDUES HAUTES PERFORMANCES

FX
GAMME

FX350	FX450	FX600
35KG 77LB	45KG 99LB	60KG 132LB



CARACTERISTIQUES

- Cuve suspendue, super essorage
- Tambour breveté Cascade
- Tambour et cuve en acier inoxydable
- Programmeur XControl Plus : entièrement programmable
- 3 arrivées d'eau grand débit
- Grandes vannes de vidange (2xØ76mm)
- Système EasySoap : Accès sans démontage aux raccords des produits liquides
- Accès immédiat à l'avant, des principaux composants
- Large porte facilitant le chargement et le déchargement du linge
- Ergonomique, hauteur de la porte permet un chargement et un déchargement facile des chariots
- Connexions USB et RS485 (panneau arrière)
- Position du microprocesseur adaptée à tout utilisateur
- Protection frontale

OPTIONS

- Façade en acier inoxydable
- Pompes à produits liquides
- Valve de recyclage
- Chauffage vapeur
- Arrivée d'eau pneumatique
- OPTILOAD™
- Robinet de prélèvement du bain lessiviel
- Signalisations supplémentaires (alarme lumineuse orange et sonore)
- Bac à produits
- Réduction du bruit et de la consommation par son isolation
- Dispositif de basculement sur l'avant (n/a pour FX350)



CONSTRUCTION
ERGONOMIQUE



LARGE
OUVERTURE



FAIBLE
CONSOMMATION
D'EAU ET D'ÉNERGIE

GET AHEAD IN LAUNDRY+

TYPE		FX350	FX450	FX600
TAMBOUR				
Capacité	kg	35	45	60
Volume	litres	350	450	600
Diamètre	mm	914	914	1035
VITESSE DE ROTATION				
Lavage	tr/min	38	38	36
Essorage	tr/min	830	830	780
FACTEUR G				
		360	360	360
CHAUFFAGE				
Electrique	kW	24	36	54
Vapeur	bar	3-8	3-8	3-8
Sans chauffage (eau chaude)	°C	90	90	90
Niveau acoustique	dB (A)	<75	<75	<75
Connexion eau	Ø	1"	1"	1"
Pression eau admissible	kPa	100-800	100-800	100-800
Pression eau recyclage	kPa	300-500	300-500	300-500
Débit arrivée eau	l/min	578	578	578
Valve de vidange	Ø ext. mm	2x76	2x76	2x76
Débit évacuation eau	l/min	210	210	210
Connexion vapeur	Ø	3/4"	3/4"	3/4"
Pression vapeur admissible	kPa	300-800	300-800	300-800
DIMENSIONS				
Taille HxLxP	mm	1925x1315x1270	1925x1315x1502	1925x1315x1502
Poids net	kg	1010	1350	1500
DONNÉES DE TRANSPORT				
Emballé HxLxP	mm	2125x1425x1470	2125x1425x1700	2125x1425x1700
Poids brut	kg	1150	1490	1640

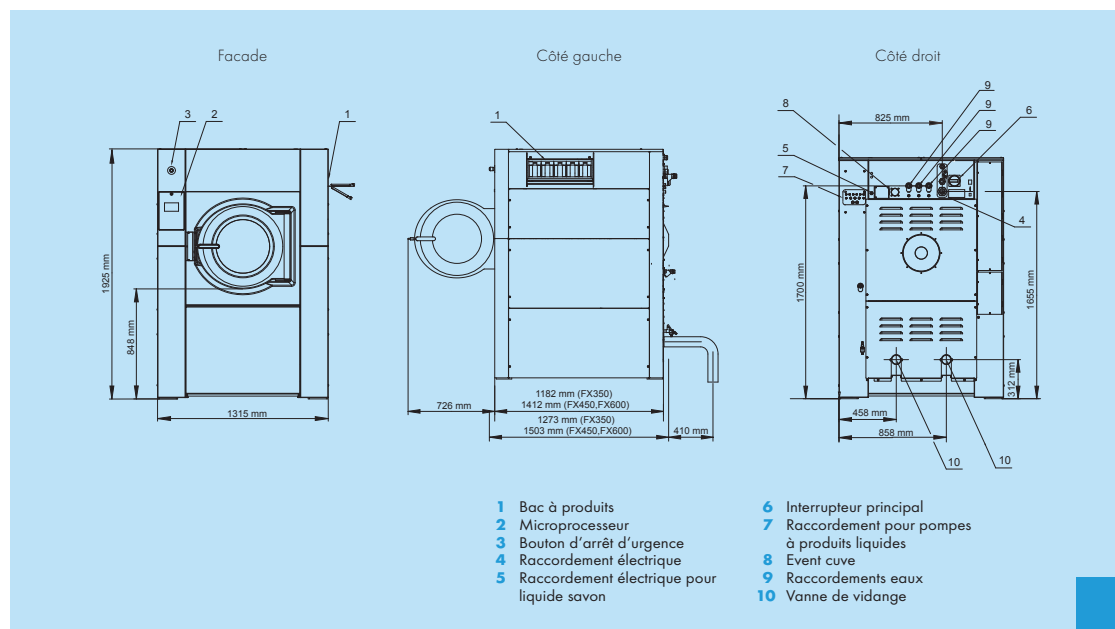

La société Primus se réserve le droit de modifier à tout moment et sans avis préalable des données et des caractéristiques des machines reprises dans ce catalogue. Les détails et photos ne sont donnés qu'à titre indicatifs et sans engagements de notre part.

www.primuslaundry.fr

Primus by Alliance Laundry Systems



10-2017